

TUERCA AUTOBLOCANTE CON INSERCIÓN NO METÁLICA, FORMA ALTA

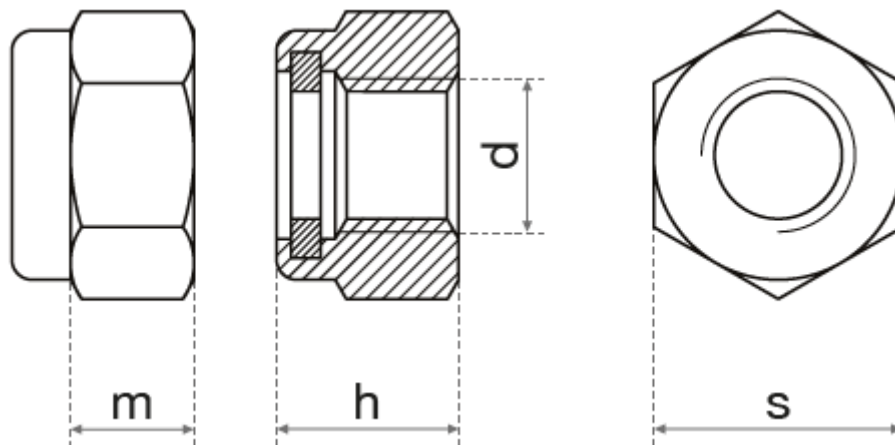

Inox A-2 ■ Inox A-4 ■ Acero C-8 ■ Acero C-10 ■

d		s	m _{mín.}	h
M4	■ ■ ■ ■	7	2,9	6
M5	■ ■ ■ ■	8	4,4	6,3
M6	■ ■ ■ ■	10	4,9	8
M8	■ ■ ■ ■	13	6,44	9,5
M10	■ ■ ■ ■	17	8,04	11,5
M12	■ ■ ■ ■	19	10,37	14
M14	■ ■ ■ ■	22	12,1	16
M16	■ ■ ■ ■	24	14,1	18
M18	■ ■ ■ ■	27	15,1	20
M20	■ ■ ■ ■	30	16,9	22
M22	■ ■ ■ ■	32	18,1	25
M24	■ ■ ■ ■	36	20,2	28
M27	■ ■ ■ ■	41	23	31
M30	■ ■ ■ ■	46	25,5	33

d		s	m _{mín.}	h
M8x1	■ ■ ■ ■	13	6,44	9,5
M10x1	■ ■ ■ ■	17	8,04	11,5
M10x1,25	■ ■ ■ ■	17	8,04	11,5
M12x1,25	■ ■ ■ ■	19	10,37	14
M12x1,50	■ ■ ■ ■	19	10,37	14
M14x1,50	■ ■ ■ ■	22	12,1	16
M16x1,50	■ ■ ■ ■	24	14,1	18
M18x1,50	■ ■ ■ ■	27	15,1	20
M20x1,50	■ ■ ■ ■	30	16,9	22
M22x1,50	■ ■ ■ ■	32	18,1	25
M24x2	■ ■ ■ ■	36	20,2	26
M27x2	■ ■ ■ ■	41	23	31
M30x2	■ ■ ■ ■	46	25,5	33

Medidas indicadas en mm.