

TUERCA HEXAGONAL, PASO FINO

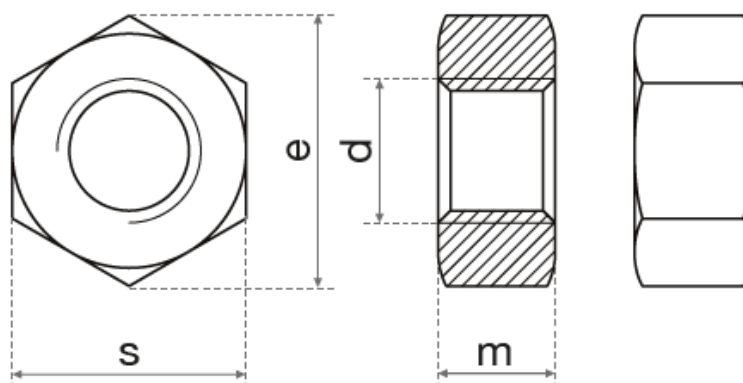

Inox A-2 ■ Inox A-4 ■ Acero C-8 ■ Acero C-10 ■ Latón ■

d		s	e	m
M8x1	■ ■ ■ ■ ■	13	14,38	6,5
M10x1	■ ■ ■ ■ ■	17	18,9	8
M12x1,25	■ ■ ■ ■ ■	19	21,1	10
M12x1,5	■ ■ ■ ■ ■	19	21,1	10
M14x1,5	■ ■ ■ ■ ■	22	24,49	11
M16x1,5	■ ■ ■ ■ ■	24	26,75	13
M18x1,5	■ ■ ■ ■ ■	27	29,56	15
M20x1,5	■ ■ ■ ■ ■	30	32,95	16
M20x2	■ ■ ■ ■ ■	30	32,95	16
M22x1,5	■ ■ ■ ■ ■	32	35,03	18
M22x2	■ ■ ■ ■ ■	32	35,03	18
M24x1,5	■ ■ ■ ■ ■	36	39,55	19
M24x2	■ ■ ■ ■ ■	36	39,55	19
M27x1,5	■ ■ ■ ■ ■	41	45,2	22
M27x2	■ ■ ■ ■ ■	41	45,2	22
M30x1,5	■ ■ ■ ■ ■	46	50,85	24
M30x2	■ ■ ■ ■ ■	46	50,85	24
M33x2	■ ■ ■ ■ ■	50	55,37	26
M36x1,5	■ ■ ■ ■ ■	55	60,79	29
M36x2	■ ■ ■ ■ ■	55	60,79	29
M36x3	■ ■ ■ ■ ■	55	60,79	29
M39x3	■ ■ ■ ■ ■	60	66,44	31
M42x1,5	■ ■ ■ ■ ■	65	72,09	34
M42x3	■ ■ ■ ■ ■	65	72,09	34
M45x3	■ ■ ■ ■ ■	70	76,95	36
M48x3	■ ■ ■ ■ ■	75	82,6	38
M52x3	■ ■ ■ ■ ■	80	88,25	42
M56x4	■ ■ ■ ■ ■	85	93,56	45
M60x4	■ ■ ■ ■ ■	90	99,21	48
M64x4	■ ■ ■ ■ ■	95	104,86	51
M68x4	■ ■ ■ ■ ■	100	110,51	54
M72x4	■ ■ ■ ■ ■	105	116,16	58