



## CARACTERÍSTICAS Y VENTAJAS

- Anclaje metálico de expansión con camisa.
- Sistema ANTIGIRO para una mayor facilidad de instalación.
- Instalación fácil y rápida.
- Adecuado para cargas medias.
- Uso recomendado en hormigón no fisurado.
- Para uso en ambientes húmedos o al exterior es recomendable utilizar los modelos en acero inoxidable.

## COMPONENTES Y MATERIALES

Anclaje	Cuerpo	Camisa	Cono	Arandela	Casquillo
AC-T 6.8 ZN	Tornillo DIN 933 6.8 Acero Cincado	Acero Cincado	Acero Cincado	Acero Cincado	PVC
AC-T 8.8 ZN	Tornillo DIN 933 8.8 Acero Cincado	Acero Cincado	Acero Cincado	Acero Cincado	PVC
AC-G ZN	Gancho Acero Cincado	Acero Cincado	Acero Cincado	Acero Cincado	PVC
AC-A ZN	Argolla Acero Cincado	Acero Cincado	Acero Cincado	Acero Cincado	PVC
AC-P ZN	Tornillo DIN 7991 Acero Cincado	Acero Cincado	Acero Cincado	Acero Cincado	PVC
AC-E ZN	Espárrago Acero Cincado	Acero Cincado	Acero Cincado	Acero Cincado	PVC

Anclaje	Cuerpo	Camisa	Cono	Arandela	Casquillo
AC-T A-2	Tornillo DIN 933 Acero Inoxidable A-2	Acero Inoxidable A-2	Acero Inoxidable A-2	Acero Inoxidable A-2	PVC
AC-G A-2	Gancho Acero Inoxidable A-2	Acero Inoxidable A-2	Acero Inoxidable A-2	Acero Inoxidable A-2	PVC
AC-A A-2	Argolla Acero Inoxidable A-2	Acero Inoxidable A-2	Acero Inoxidable A-2	Acero Inoxidable A-2	PVC
AC-P A-2	DIN 7991 Acero Inoxidable A-2	Acero Inoxidable A-2	Acero Inoxidable A-2	Acero Inoxidable A-2	PVC
AC-E A-2	Espárrago Acero Inoxidable A-2	Acero Inoxidable A-2	Acero Inoxidable A-2	Acero Inoxidable A-2	PVC

#### INSTRUCCIONES DE INSTALACIÓN

- 1-Taladrar en posición perpendicular al material base hasta la profundidad recomendada en la tabla.
- 2-Limpiar el polvo y otros restos del agujero.
- 3-Introducir el anclaje a través del material a fijar hasta la profundidad de instalación indicada en la tabla. Se puede utilizar un martillo si es necesario. En este proceso hay que tener cuidado en no dañar la rosca del anclaje.
- 4-Fijar en anclaje con una llave dinamométrica mediante el par de apriete recomendado.

ANDALINOX

## DATOS TÉCNICOS

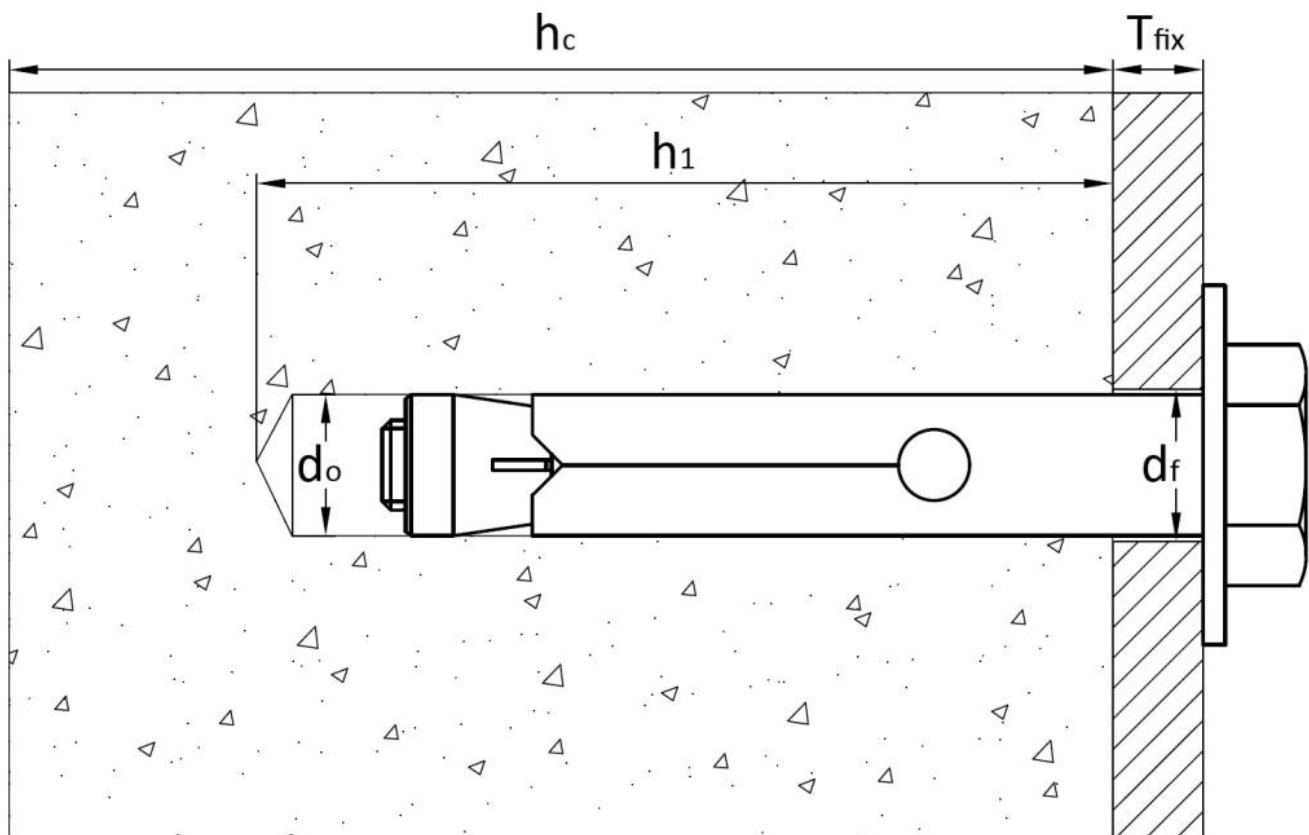

Métrico por longitud	M6x45	M6x60	M8x60	M8x80	M10x70	M10x100	M12x80	M12x110	M16x110
Diámetro agujero. do (Ø camisa)	8 (Ø8) 9 (Ø9)		10 (Ø10) 11 (Ø11)		12 (Ø12) 14 (Ø14)		16 (Ø16)		20 (Ø20)
Medida Llave SW	10		13		17		19		24
Profundidad agujero. h1 (mm)	45	60	60	80	70	100	80	110	110
Diámetro agujero a fijar. df (Ø camisa)	9 (Ø8) 10 (Ø9)		12 (Ø10) 13 (Ø11)		14 (Ø12) 16 (Ø14)		18 (Ø16)		23 (Ø20)
Espesor máximo a fijar. Tfix, máx. (mm)	5	60	10	20	10	25	10	25	23
Par de apriete. Tins (mm)	10		20		35		50		80
Espesor máximo hormigón. hc min. (mm)	100	100	100	110	100	120	110	130	140
Distancia crítica entre anclajes. Scr (mm)	90	110	120	160	140	180	170	200	220
Distancia crítica al borde. Ccr (mm)	50	60	60	80	70	90	85	105	110

En función de las evoluciones técnicas, las especificaciones pueden ser modificadas sin previo aviso.

## CARGAS MÁXIMAS RECOMENDADAS

Los siguientes valores se han considerado para un anclaje AC-T aislado, alejado del borde, instalado en hormigón C20/25 y respetando los parámetros de instalación indicados.

Métrica x longitud		AC-T CARGA MÁXIMA RECOMENDADA (kN)								
		M6x45	M6x60	M8x60	M8x80	M10x70	M10x100	M12x80	M12x110	M18x110
Acero Cincado 6.8	Tracción. NRk (kN)	2.8	3.4	3.6	5.0	5.0	7.5	6.5	10.0	10.0
	Cortadura. VRk (kN)	3.2	3.2	5.5	5.5	8.0	8.0	12.0	12.0	26.0
Acero Cincado 8.8	Tracción. NRk (kN)	2.8	3.4	3.6	5.0	5.0	7.5	6.5	10.0	10.0
	Cortadura. VRk (kN)	4.0	4.0	6.5	6.5	9.0	9.0	14.0	14.0	30.0
Acero Inoxidable A-2	Tracción. NRk (kN)	2.8	3.4	3.6	5.0	5.0	7.5	6.5	10.0	10.0
	Cortadura. VRk (kN)	3.2	3.2	5.5	5.5	8.0	8.0	12.0	12.0	26.0

1 kN  $\approx$  100 Kg

Para instalaciones donde la distancia entre anclajes o la distancia al borde sea inferior a la distancia crítica indicada en los datos técnicos, los valores por anclaje serán inferiores.